

Bruxelles, 21 ottobre 2015
(OR. en)

**Fascicolo interistituzionale:
2015/0241 (NLE)**

**13276/15
ADD 2**

UD 205

PROPOSTA

Origine:	Jordi AYET PUIGARNAU, Direttore, per conto del Segretario Generale della Commissione europea
Data:	20 ottobre 2015
Destinatario:	Jeppe TRANHOLM-MIKKELSEN, Segretario Generale del Consiglio dell'Unione europea
n. doc. Comm.:	COM(2015) 512 final ANNEX 1 - Part 2/2
Oggetto:	ALLEGATO ALLEGATO della Proposta di decisione del Consiglio relativa alla posizione che deve essere adottata, a nome dell'Unione europea, in sede di comitato amministrativo della convenzione TIR con riguardo alla proposta di modifica della convenzione doganale relativa al trasporto internazionale di merci accompagnate da carnet TIR

Si trasmette in allegato, per le delegazioni, il documento COM(2015) 512 final ANNEX 1 - Part 2/2.

All.: COM(2015) 512 final ANNEX 1 - Part 2/2



COMMISSIONE
EUROPEA

Bruxelles, 20.10.2015
COM(2015) 512 final

ANNEX 1 – PART 2/2

ALLEGATO

ALLEGATO

della

Proposta di decisione del Consiglio

relativa alla posizione che deve essere adottata, a nome dell'Unione europea, in sede di comitato amministrativo della convenzione TIR con riguardo alla proposta di modifica della convenzione doganale relativa al trasporto internazionale di merci accompagnate da carnet TIR

Allegato 7, parte I, articolo 5, paragrafo 2, punto i)

Il testo esistente è *sostituito* dal seguente:

i) I teloni scorrevoli, il pianale, le porte e gli altri elementi che costituiscono il contenitore sono montati mediante dispositivi che non possono essere rimossi e rimontati dall'esterno senza lasciare tracce visibili o secondo metodi atti a costituire un insieme che non possa essere modificato senza lasciare tracce visibili.

Allegato 7, parte I, articolo 5, paragrafo 2, punto iii)

Il testo esistente è *sostituito* dal seguente:

iii) La guida del telone scorrevole, i dispositivi di tensione del telone scorrevole e le altre parti mobili sono assemblati in modo che, una volta chiuse e dotate di sigillo doganale, le porte e le altre parti mobili non possano essere aperte o chiuse dall'esterno senza lasciare tracce visibili. La guida del telone scorrevole, i dispositivi di tensione del telone scorrevole e le altre parti mobili sono assemblati in modo che sia impossibile accedere al contenitore senza lasciare tracce visibili una volta fissati i dispositivi di chiusura. Un esempio di un tale sistema di costruzione è mostrato nel disegno n. 9 accluso al presente regolamento."

Allegato 7, parte I, nuovo articolo 6

Dopo l'articolo 5 modificato *inserire*:

Articolo 6

Contenitori con tetto scorrevole telonato

1. Se del caso, le disposizioni degli articoli 1, 2, 3, 4 e 5 del presente regolamento si applicano ai contenitori con tetto scorrevole telonato. Inoltre, tali contenitori devono essere conformi alle disposizioni del presente articolo.
2. Il tetto scorrevole telonato deve essere conforme ai requisiti di cui ai seguenti punti da i) a iii).
 - i) Il tetto scorrevole telonato è montato mediante dispositivi che non possono essere rimossi e rimontati dall'esterno senza lasciare tracce visibili o con metodi atti a costituire un insieme che non possa essere modificato senza lasciare tracce visibili.
 - ii) Il tetto scorrevole telonato si sovrappone alla parte solida del tetto nella parte anteriore del contenitore in modo da impedire che possa essere tirato sopra il bordo superiore della lungherina superiore. Su tutta la lunghezza, e su entrambi i lati, del contenitore viene inserito nell'orlo del tetto telonato un cavo di acciaio pretensionato in modo tale che non possa essere rimosso e reinserito senza lasciare tracce visibili. Il telone del tetto viene fissato alla parte scorrevole o in modo che non possa essere rimosso e riposizionato senza lasciare tracce visibili.
 - iii) La guida del tetto scorrevole, i dispositivi di tensione del tetto scorrevole e le altre parti mobili sono assemblati in modo che, una volta chiusi e dotati di sigillo doganale, le porte, il tetto e le altre parti mobili non possano essere aperti o chiusi dall'esterno senza lasciare tracce visibili. La guida del tetto scorrevole, i dispositivi di tensione del tetto scorrevole e le altre parti mobili sono assemblati in modo che sia impossibile accedere al contenitore senza lasciare tracce visibili una volta fissati i dispositivi di chiusura.

Un esempio di un possibile sistema di costruzione è dato nel disegno n. 10 accluso al presente regolamento.

Allegato 7, parte I, disegno n. 9

Sostituire il disegno n. 9 esistente con il seguente:

Disegno n. 9

ESEMPIO DI COSTRUZIONE DI UN VEICOLO CON TELONI SCORREVOLI

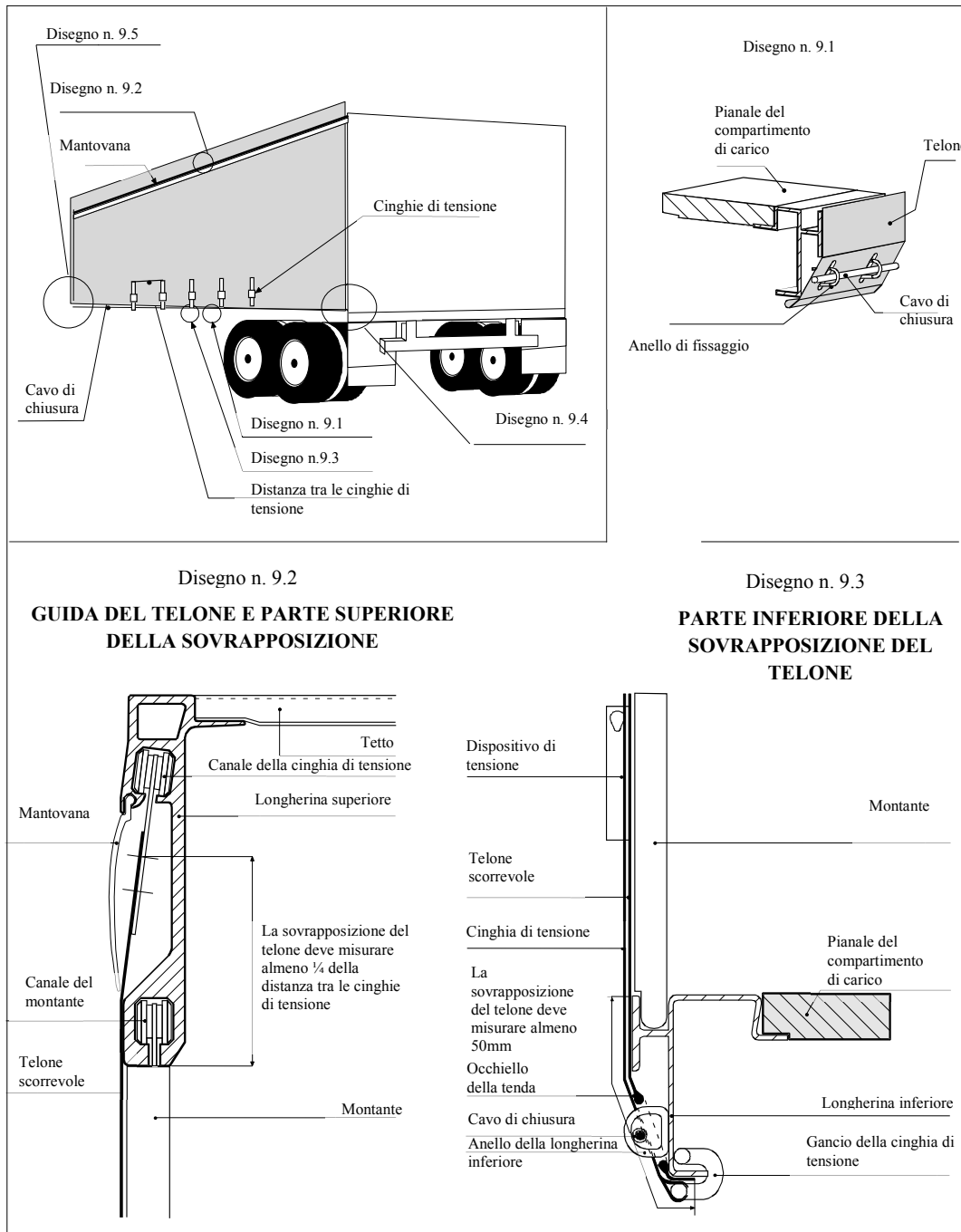

Disegno n. 9 continua

Disegno n. 9.4

Per tendere i teloni in direzione orizzontale viene utilizzato un dente di arresto (in genere nella parte posteriore del veicolo). Il presente disegno mostra due esempi, (a) e (b), delle modalità di fissaggio del dente di arresto o del riduttore.

(a) Fissaggio del dente di arresto

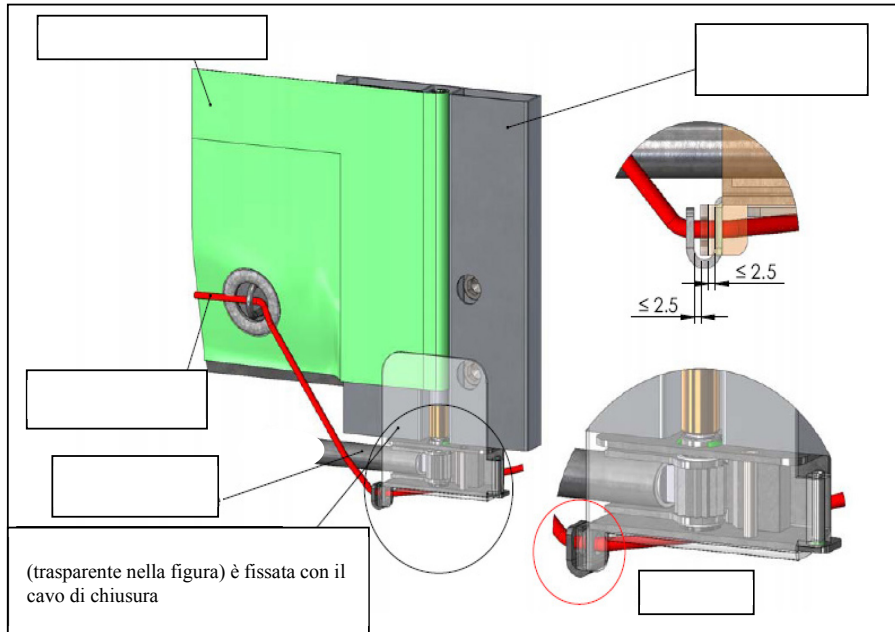

(b) Fissaggio del riduttore

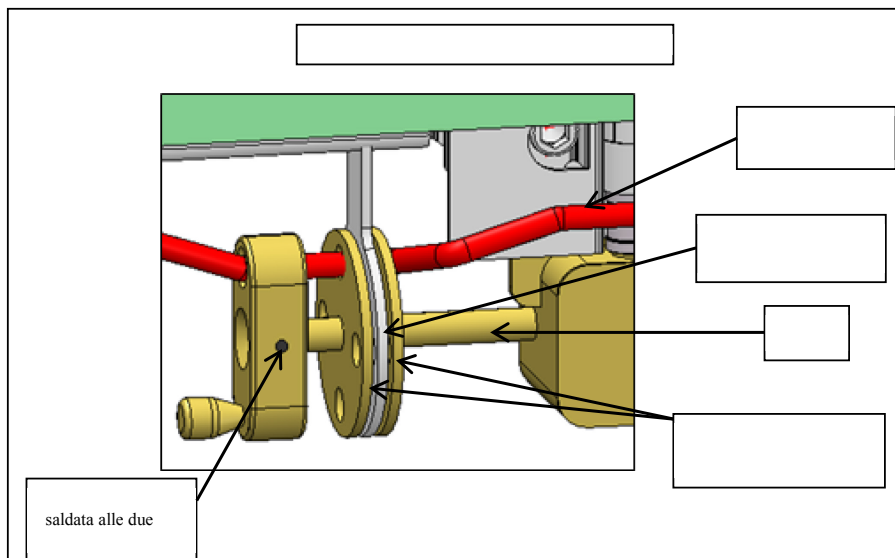

Disegno n. 9 continua

Disegno n. 9.5

Per fissare il telone all'altra parte (di solito la parte anteriore del veicolo), possono essere utilizzati i seguenti sistemi (a) o (b).

(a) Placca metallica

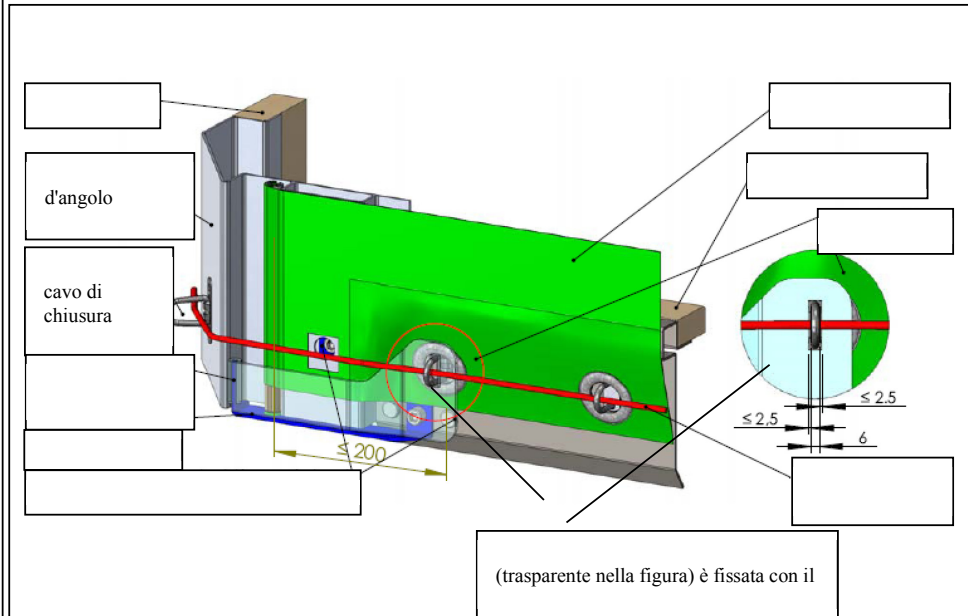

(b) Occhiello ovale stretto, sistema antisollevamento per il tubo di tensione

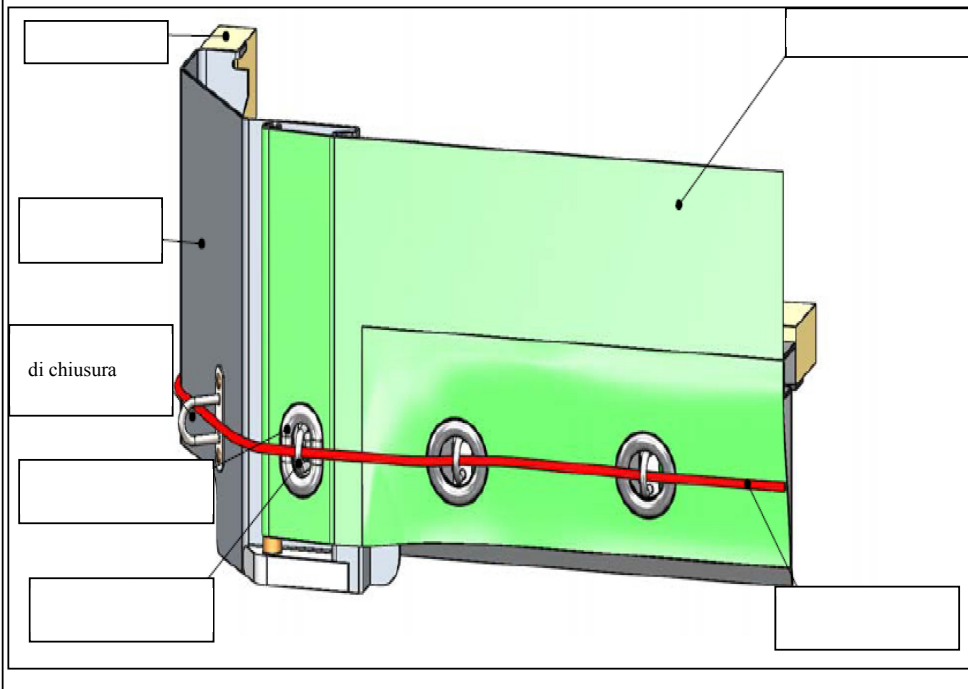

Allegato 7, parte I, disegno n. 9

Dopo il nuovo disegno n. 9 *inserire*:

Disegno n. 10

**ESEMPIO DI COSTRUZIONE DI UN VEICOLO CON TETTO SCORREVOLE
TELONATO**

Questo disegno illustra un esempio di veicolo e gli importanti requisiti di cui all'articolo 5 del presente regolamento.

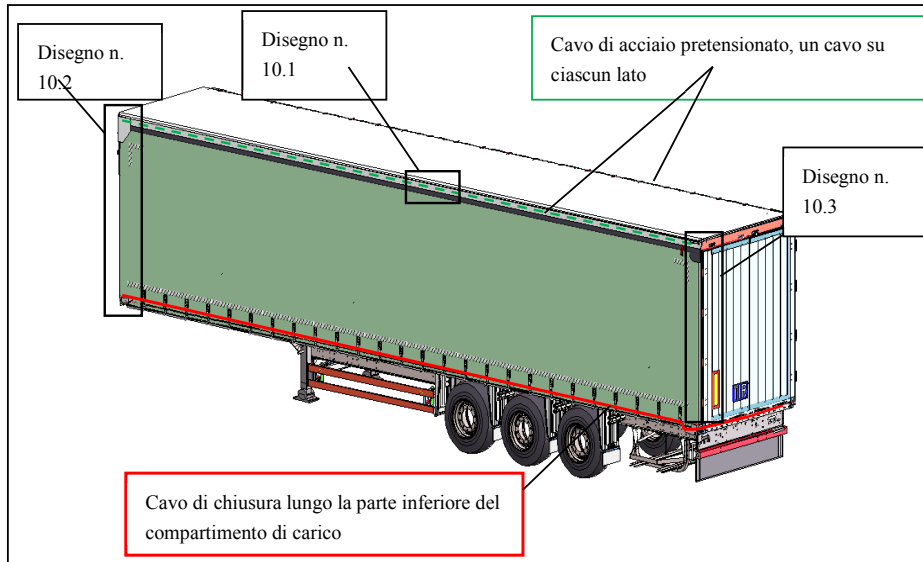

Disegno n. 10.1

Due cavi di acciaio pretensionati, inseriti in un orlo, sono fissati su ciascun lato del compartimento di carico. Uno è fissato sulla parte anteriore (cfr. disegno n. 10.2) e l'altro sulla parte posteriore del compartimento (cfr. disegno n. 10.3). La forza di trazione e il disco di connessione su ciascun supporto scorrevole rendono impossibile sollevare l'orlo con il cavo di acciaio pretensionato al di sopra della longherina superiore.

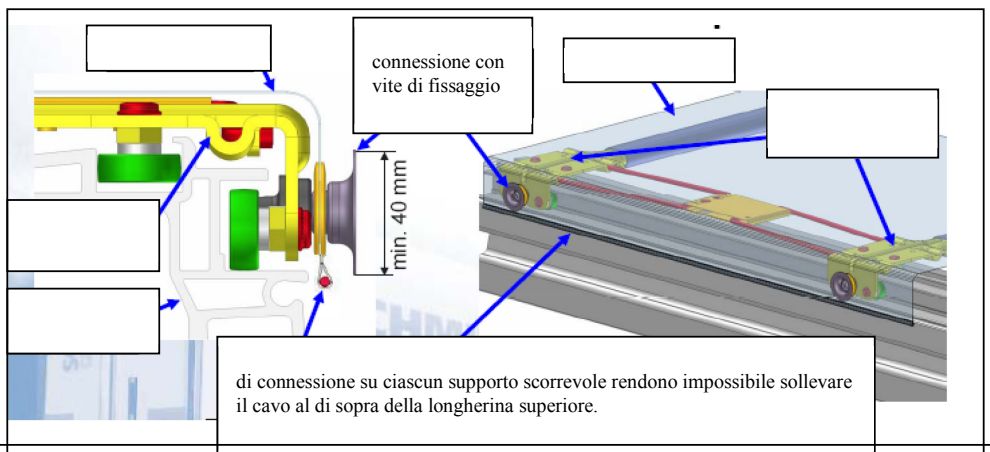

Disegno n. 10 continua

Disegno n. 10.2

Il telone del tetto scorrevole si sovrappone alla parte solida del tetto nella parte anteriore del compartimento di carico in modo da impedire che possa essere tirato sopra il bordo superiore della longherina superiore.

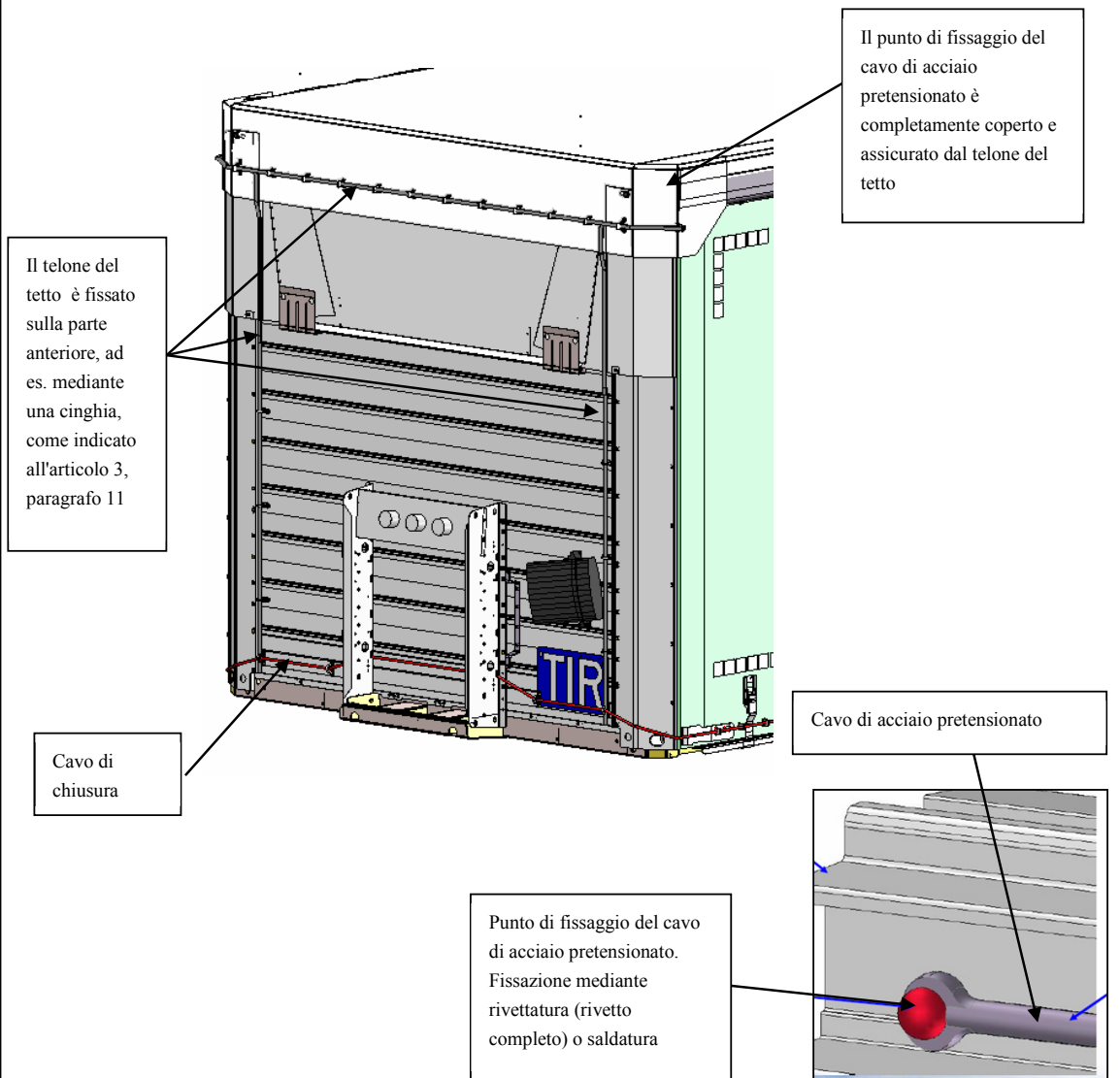

Disegno n. 10.3

Nella parte posteriore viene montato sul tetto un dispositivo speciale, quale un deflettore, che impedisce di accedere al compartimento di carico senza lasciare tracce visibili quando le porte sono chiuse e sigillate.

